

Q.TÀ SCATOLA PACKAGE Q.TY	200
PESO SCATOLA PACKAGE WEIGHT	17 kg 37.485 lbs
DIMENSIONI SCATOLA PACKAGE DIMENSION	41x37x45 cm 16.14x14.57x17.72 inches

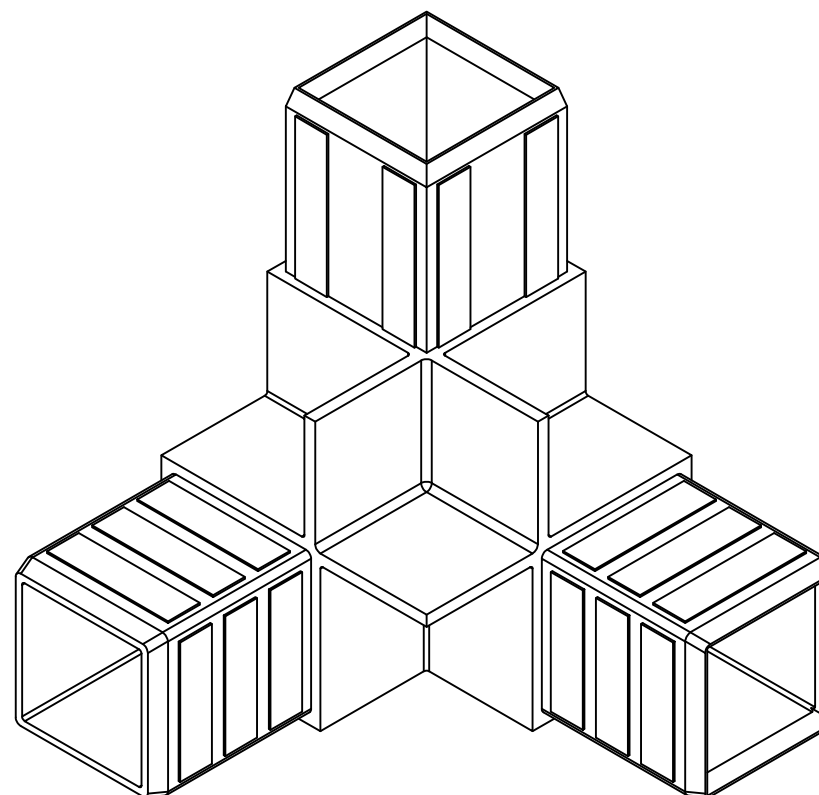
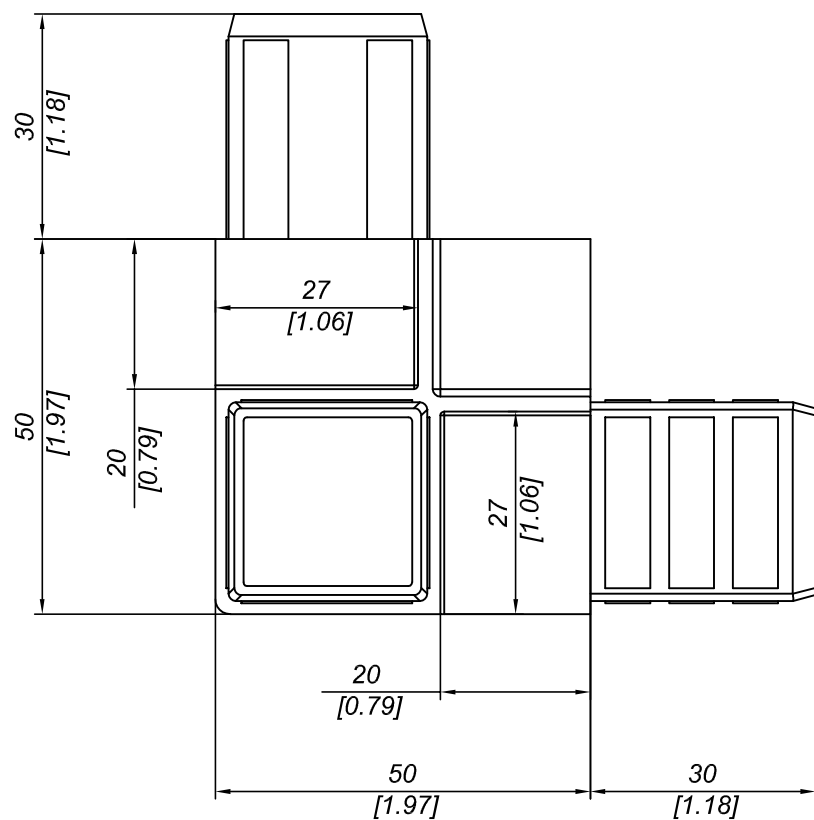

DESCRIZIONE ANGOLO IN NYLON PER PROFILO P 130/25			
DESCRIPTION NYLON JOINT PROFILE FOR P 130/25			
MATERIALE MATERIAL PA6+30%G.F.	TRATTAMENTO TREATMENT --	SCALA SCALE 1:1	DATA DATE 06/08/2009
PESO TEORICO THEORETICAL WEIGHT -- kg -- lbs	NORMA TOLLERANZA STANDARD TOLERANCE --	CODICE CODE N30-25	FORMATO SIZE A3

Questo disegno è di proprietà riservata alla ditta PRO-LAM ALLUMINIO s.r.l. A termini di legge è assolutamente vietato riprodurre o comunicare a terzi il contenuto del presente disegno. This drawing is a property of PRO-LAM ALLUMINIO s.r.l. This drawing shall not be reproduced or released to others except as otherwise authorized by PRO-LAM ALLUMINIO s.r.l.