

INGRANAGGIO / GEAR		DISTANZIALE / SPACER	
Q.TÀ SCATOLA PACKAGE Q.TY	240	Q.TÀ SCATOLA PACKAGE Q.TY	240
PESO SCATOLA PACKAGE WEIGHT	12 kg 26.455 lbs	PESO SCATOLA PACKAGE WEIGHT	5 kg 11.023 lbs
DIMENSIONI SCATOLA PACKAGE DIMENSION	42x52x29 cm 16.54x11.42x20.47 inches	DIMENSIONI SCATOLA PACKAGE DIMENSION	22x35x22 cm 8.66x13.78x8.66 inches

* Questo accessorio è composto da 2 componenti e viene venduto in 2 scatole
 * This item comes into 2 different boxes

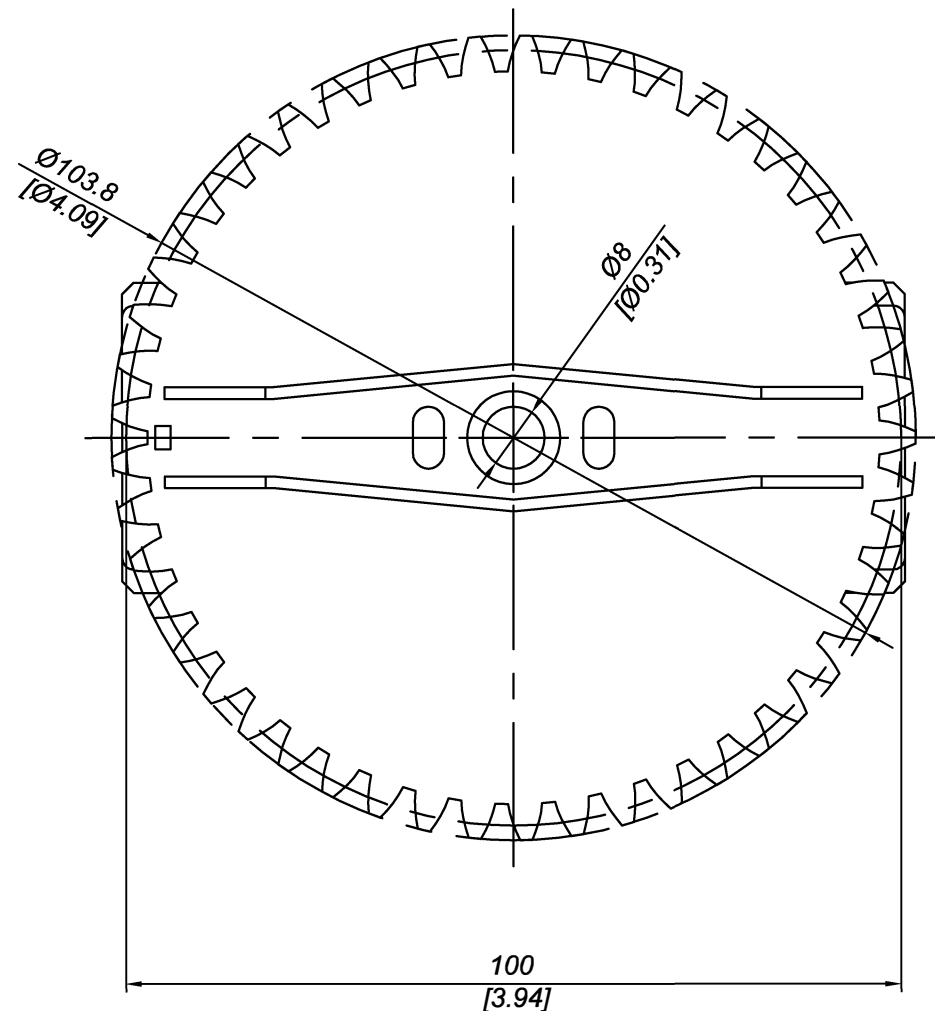
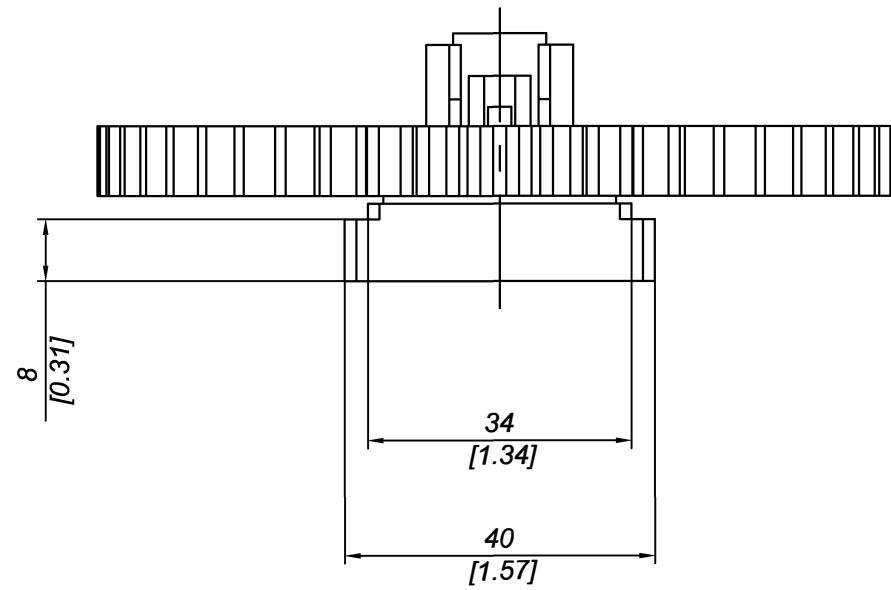
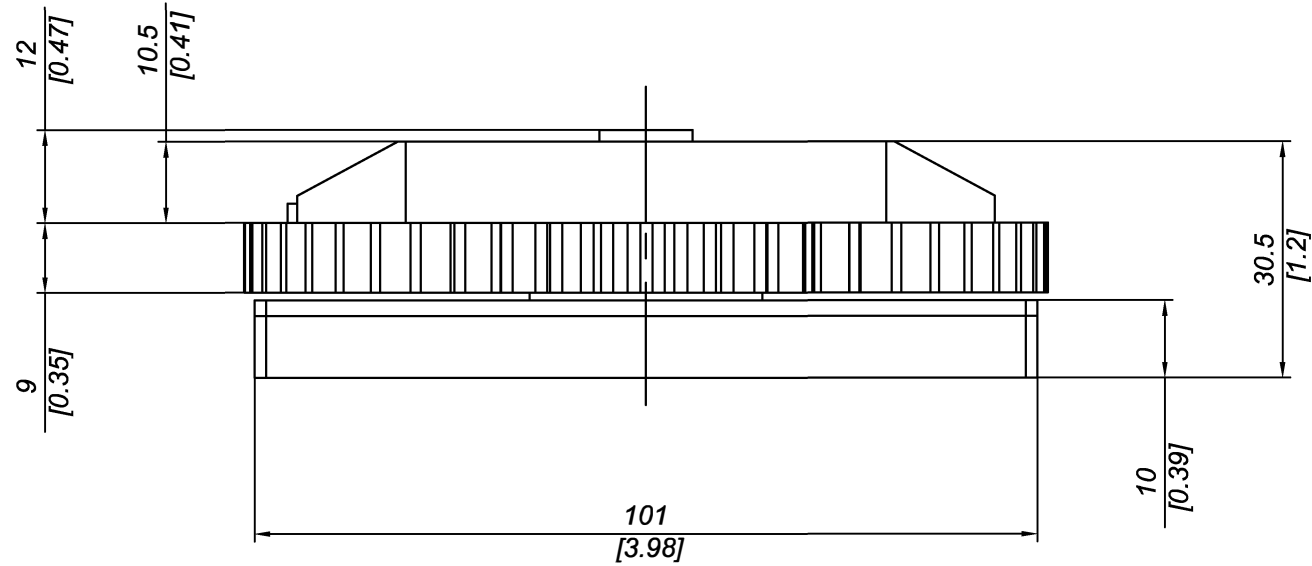

INGRANAGGIO IN NYLON
 NYLON GEAR

DISTANZIALE IN NYLON
 NYLON SPACER

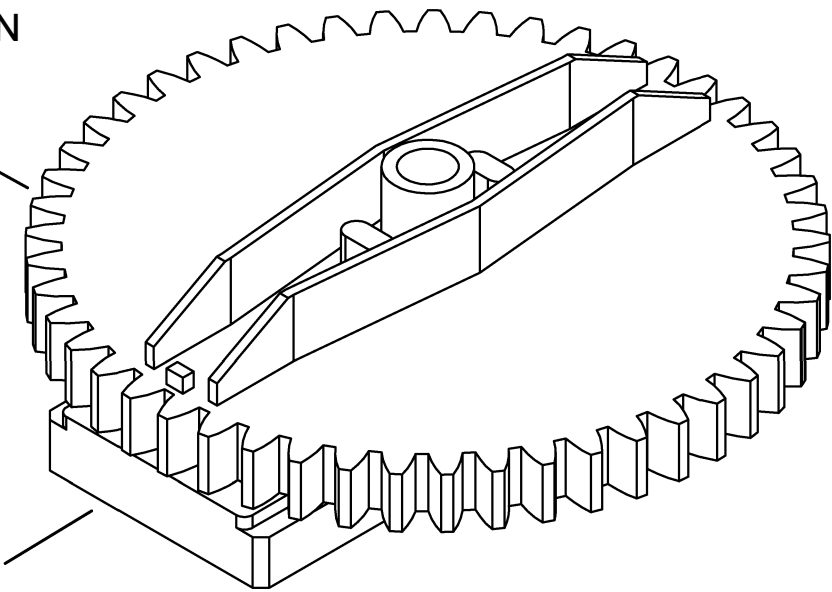

DESCRIZIONE INGRANAGGIO E DISTANZIALE IN NYLON N 830 *			
DESCRIPTION NYLON GEAR AND SPACER N 830 *			
MATERIALE MATERIAL PA6+30%G.F.	TRATTAMENTO TREATMENT --	SCALA SCALE 1:1	DATA DATE 06/08/2009
PESO TEORICO THEORETICAL WEIGHT -- kg -- lbs	NORMA TOLLERANZA STANDARD TOLERANCE --	CODICE CODE N830	FORMATO SIZE A3

Questo disegno è di proprietà riservata alla ditta PRO-LAM ALLUMINIO s.r.l. A termini di legge è assolutamente vietato riprodurre o comunicare a terzi il contenuto del presente disegno.
 This drawing is a property of PRO-LAM ALLUMINIO s.r.l. This drawing shall not be reproduced or released to others except as otherwise authorized by PRO-LAM ALLUMINIO s.r.l.